

Profilé d'ouvrant de porte pour une mise en œuvre
particulièrement rapide, efficace et économique

Variante de porte d'entrée heroal D 72 PF EM



heroal

Système de porte d'entrée

Des matériaux de qualité supérieure, la perfection technique jusque dans les moindres détails et une grande variété d'options d'agencement caractérisent les techniques systèmes efficaces d'heroal. Ce sont des avantages qui séduisent. Depuis des décennies, heroal est un partenaire fiable pour les architectes, les maîtres d'œuvre et les fabricants avec des solutions innovantes en aluminium et en matériaux composites d'aluminium pour les enveloppes de bâtiment.

Les concepteurs apprécient la variété d'options d'agencement, les maîtres d'œuvre peuvent réaliser leurs souhaits individuels avec un système fiable et nos partenaires bénéficient des solutions système économiques et efficaces d'heroal.

Les profilés d'ouvrant de porte heroal D 72 PF EM ajoutent des variantes d'ouvrant simples et efficaces au système de porte d'entrée heroal D 72. Grâce à la nouvelle géométrie de traverse d'isolation, à la nouvelle technique de fixation réversible des panneaux heroal et à la révision des accessoires, les nouveaux profilés d'ouvrant permettent une fabrication particulièrement simple, efficace et économique. La fixation de panneau réversible innovante contribue en outre à la préservation des ressources : le panneau est remplacé facilement et rapidement, les autres composants de la porte ne sont pas endommagés. Cela a un impact positif non seulement pour la durée de vie, mais aussi sur la préservation de l'environnement.

Découvrez les possibilités de la variante de porte d'entrée heroal D 72 PF EM.



Scanner et regarder la vidéo du produit.



heroal D 72 PF EM es Page 4

heroal D 72 PF EM bs Page 5

heroal D 72 PF EM
60 mm Page 6

Avantages pour
la mise en œuvre
heroal D 72 PF EM Page 8

Bases du système Page 12

Solutions de seuil Page 14

Formes et types
d'ouverture Page 16

Technologies heroal Page 17

Vue d'ensemble des
valeurs U_D Page 18

Service Page 19

heroal D 72 PF EM es

Profilés d'ouvrant de porte pour panneaux recouvrants unilatéraux

Les profilés d'ouvrant heroal D 72 PF EM sont basés sur la logique du système heroal D 72 et offrent une fabrication de portes particulièrement rapide et efficace avec l'utilisation des mêmes outils. La géométrie du profilé avec une butée intérieure fixe sans parclose (PF = « Panel Fixed ») est conçue pour une épais-

seur de panneau standardisée. Ces solutions de construction et d'autres assurent une fabrication et un montage particulièrement simples et efficaces (EM = « Easy Mount »). Elles permettent d'accélérer jusqu'à 20 % le temps de fabrication et d'augmenter l'efficacité de la mise en œuvre.



Dimensions système et caractéristiques de performance

- » profondeur de montage : 72 mm
- » largeur visible minimale combinable : 160 mm
- » épaisseur max. du verre/panneau : dormant jusqu'à 54 mm, ouvrant jusqu'à 68 mm (verre) et 48 mm (panneau)
- » isolation thermique : $U_t > 1,7 \text{ W/m}^2\text{K}$ (répond à toutes les exigences de la loi GEG 2020)
- » perméabilité à l'air : classe 4
- » étanchéité à la pluie battante : classe 9A
- » résistance au vent : classe 3
- » comportement en climat différentiel selon EN 12219:1999-11 : classe 3 (d/e)
- » forces d'opération selon EN 12217:2015-04 : classe 5
- » résistance à l'effraction : RC 2
- » technique brevetée de fixation réversible des panneaux

Variantes d'agencement et design

- » types d'ouverture : éléments à un vantail avec partie latérale et lucarnes
- » variante de conception heroal D 72 PF « Panel Fixed » avec butée fixe, aucune parclose nécessaire
- » vantail ouvrant à l'intérieur ou intégré
- » dormant d'ouvrant périphérique et FÜF unilatéral
- » système de fenêtres compatible avec le système : heroal W 72
- » coloris de qualité supérieure avec un revêtement par poudre hwr heroal, designs de surface heroal SD et Les Couleurs® Le Corbusier

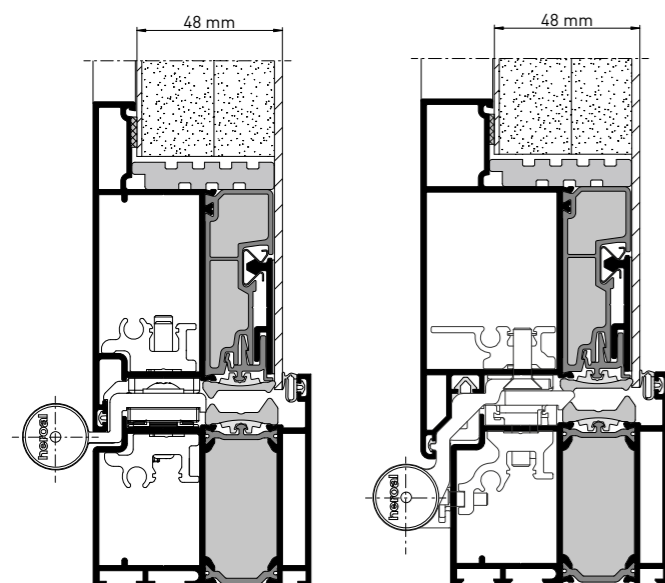

heroal D 72 PF EM es, représentation en coupe

es = panneau recouvrant unilatéral

heroal D 72 PF EM bs

Profilés d'ouvrant de porte pour panneaux recouvrants bilatéraux

La famille de produits heroal D 72 PF EM est complétée par les profilés d'ouvrant pour le panneau recouvrant bilatéral (bs). Ils sont également basés sur la logique du système de porte heroal D 72, avec la même utilisation d'outils. Grâce à la technique de fixation réversible des panneaux heroal, il est ainsi possible de

clipser facilement les panneaux des deux côtés. Cela permet un montage efficace et simple du panneau (EM = « Easy Mount ») et la porte peut être directement traitée. Ainsi, une fabrication efficace et simple rencontre une conception haut de gamme.



Dimensions système et caractéristiques de performance

- » profondeur de montage : 72 mm
- » largeur visible minimale combinable : 160 mm
- » épaisseur max. du verre/panneau : dormant jusqu'à 54 mm, ouvrant jusqu'à 68 mm (verre) et 62,5-74,5 mm (panneau)
- » isolation thermique : $U_t > 1,7 \text{ W/m}^2\text{K}$ (répond à toutes les exigences de la loi GEG 2020)
- » perméabilité à l'air : classe 4
- » étanchéité à la pluie battante : classe 9A
- » résistance au vent : classe 3
- » comportement en climat différentiel selon EN 12219:1999-11 : classe 3 (d/e)
- » forces d'opération selon EN 12217:2015-04 : classe 5
- » résistance aux chocs : classe 4
- » technique brevetée de fixation réversible des panneaux

Variantes d'agencement et design

- » types d'ouverture : éléments à un vantail avec partie latérale et lucarnes
- » vantail ouvrant à l'intérieur ou intégré
- » dormant d'ouvrant périphérique et FÜF bilatéral
- » système de fenêtres compatible avec le système : heroal W 72
- » coloris de qualité supérieure avec un revêtement par poudre hwr heroal, designs de surface heroal SD et Les Couleurs® Le Corbusier

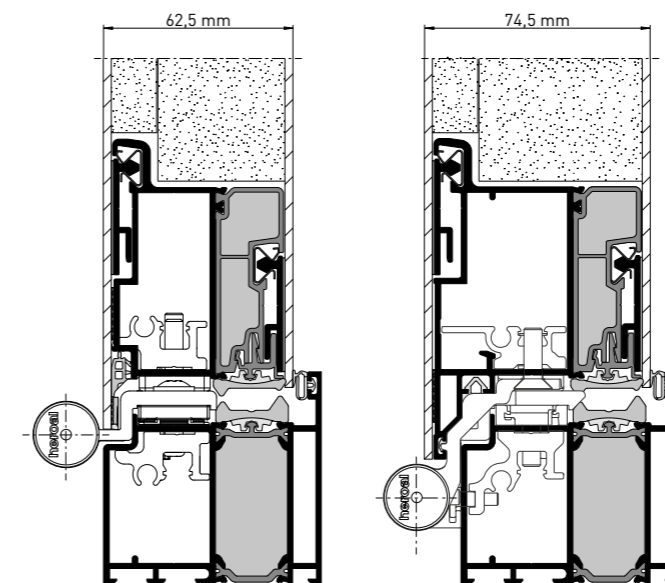

heroal D 72 PF EM bs, représentation en coupe

bs = panneau recouvrant bilatéral

heroal D 72 PF EM 60 mm

Profilés d'ouvrant de porte pour une épaisseur de panneau de porte de 60 mm

Les profilés d'ouvrant heroal D 72 PF EM 60 mm élargissent la gamme de la famille de produits heroal D 72 PF EM et permettent d'utiliser une épaisseur de panneau de porte de 60 mm. L'épaisseur du panneau, nettement plus élevée en comparaison,

renforce l'aspect qualitatif du système de porte. Côté intérieur, l'installation peut se faire en version intégrée ou déportée (ouvrant en saillie), tandis que côté extérieur, l'aspect intégré discret est convaincant.

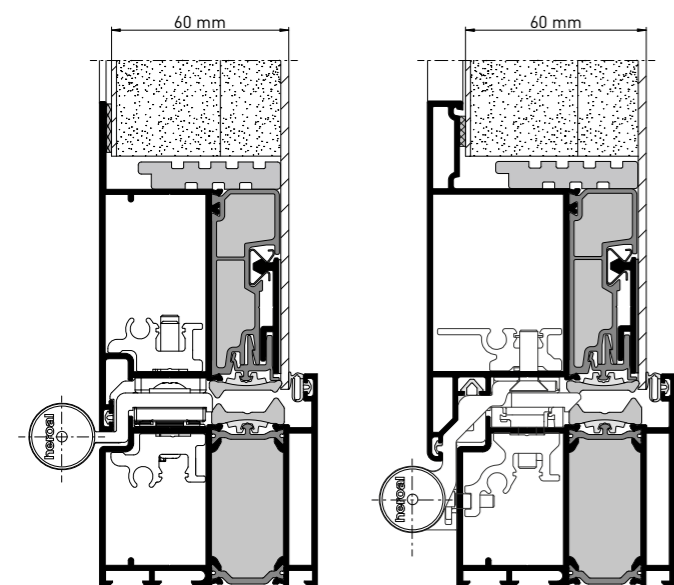

heroal D 72 PF EM es 60 mm, représentation en coupe

Dimensions système et caractéristiques de performance

- » profondeur de montage : 72 mm
- » largeur visible minimale combinable : 160 mm
- » épaisseur max. du verre/panneau : dormant jusqu'à 54 mm, ouvrant jusqu'à 68 mm (verre) et 60 mm (panneau)
- » isolation thermique : $U_t > 1,7 \text{ W/m}^2\text{K}$
(répond à toutes les exigences de la loi GEG 2020)
- » perméabilité à l'air : classe 4
- » étanchéité à la pluie battante : classe 9A
- » résistance au vent : classe 3
- » comportement en climat différentiel selon EN 12219:1999-11 : classe 3 (d/e)
- » forces d'opération selon EN 12217:2015-04 : classe 5
- » résistance à l'effraction : RC 2
- » technique brevetée de fixation réversible des panneaux

Variantes d'agencement et design

- » types d'ouverture : éléments à un vantail avec partie latérale et lucarnes
- » variante de conception heroal D 72 PF « Panel Fixed » avec butée fixe, aucune parclose nécessaire
- » vantail ouvrant à l'intérieur ou intégré
- » dormant d'ouvrant périphérique et FÜF unilatéral
- » système de fenêtres compatible avec le système : heroal W 72
- » coloris de qualité supérieure avec un revêtement par poudre hwr heroal, designs de surface heroal SD et Les Couleurs® Le Corbusier



Avantages pour la mise en œuvre

heroal D 72 PF EM es

+ temps de traitement réduit et montage simplifié grâce à la suppression d'étapes de fabrication

+ grâce aux nouvelles demi-coques intérieures avec butée fixe, la parclose et les tâches qui y sont liées sont supprimées

+ la nouvelle isolation de feuillure (en TPE) permet une extrémité optimale pour le panneau à motifs



+ conçu pour une épaisseur de panneau de 48 mm et 60 mm et aucun traitement supplémentaire nécessaire sur le panneau

+ traitement avec des tolérances grâce à l'absence de joint d'ombre extérieur

+ nouvelle géométrie de l'âme isolante pour empêcher la déformation sans étapes de mise en œuvre supplémentaires et suppression de la demi-coque extérieure

+ technique de fixation réversible optimisée des panneaux pour un montage encore plus rapide et plus simple des panneaux

+ possibilités d'isolation et d'étanchéité améliorées avec les nouvelles pièces d'angle moulé vulcanisées et étapes de travail réduites

Avantages pour la mise en œuvre

heroal D 72 PF EM bs

+ temps de traitement réduit et montage simplifié grâce à la suppression d'étapes de fabrication

+ exécutions intégrées à l'intérieur et déportées (en saillie)

+ aucun usinage supplémentaire des profilés n'est nécessaire pour assurer la sécurisation mécanique du panneau

+ accessoires identiques à ceux de heroal D 72 PF EM es

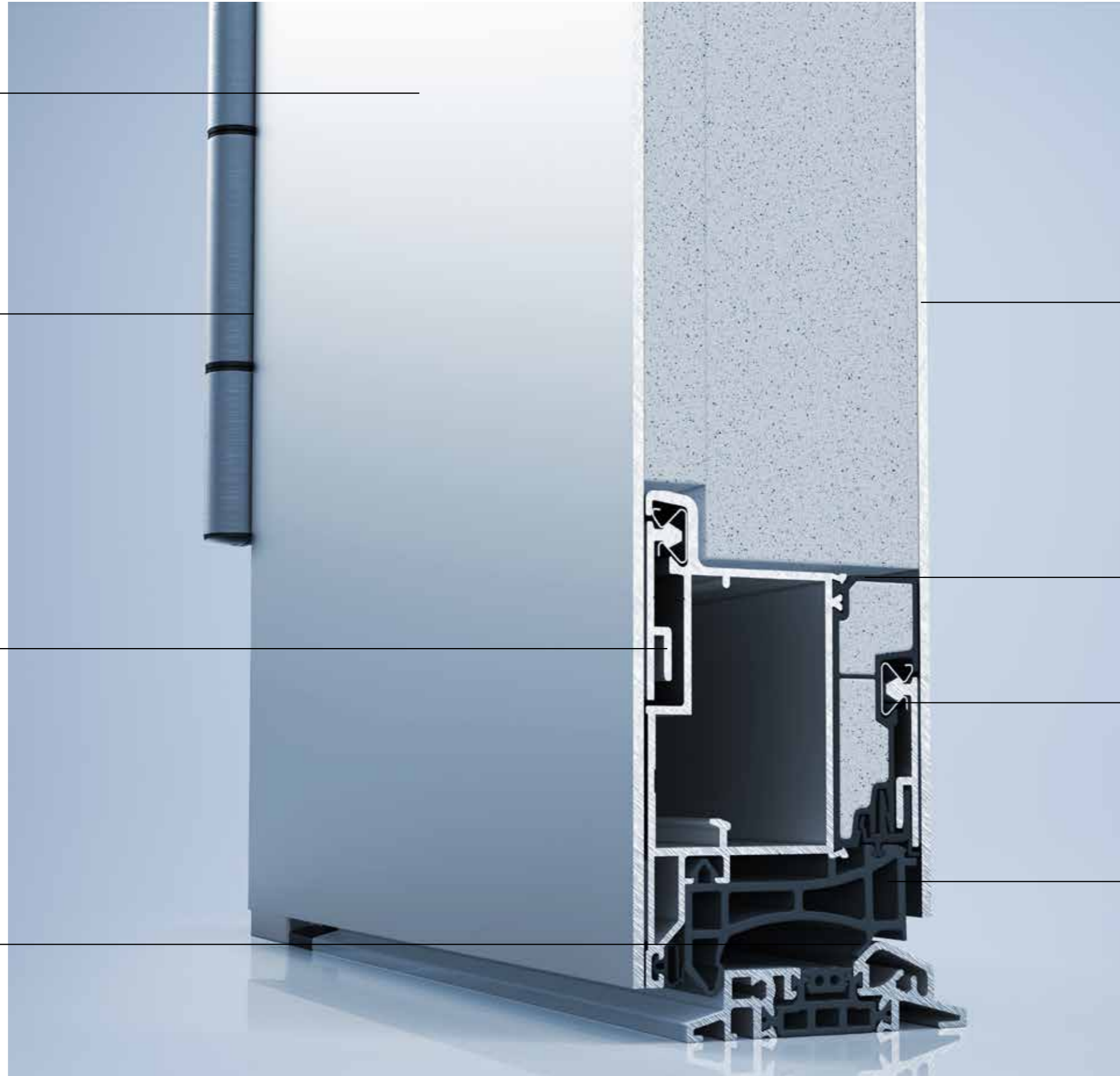

+ traitement avec des tolérances grâce à l'absence de joint d'ombre extérieur

+ nouvelle géométrie de l'âme isolante pour empêcher la déformation sans étapes de mise en œuvre supplémentaires et suppression de la demi-coque extérieure

+ à clipser de manière bilatérale grâce à la technique de fixation de remplissage optimisée et efficace de heroal

+ possibilités d'isolation et d'étanchéité améliorées avec les nouvelles pièces d'angle moulé vulcanisées et étapes de travail réduites

Bases du système

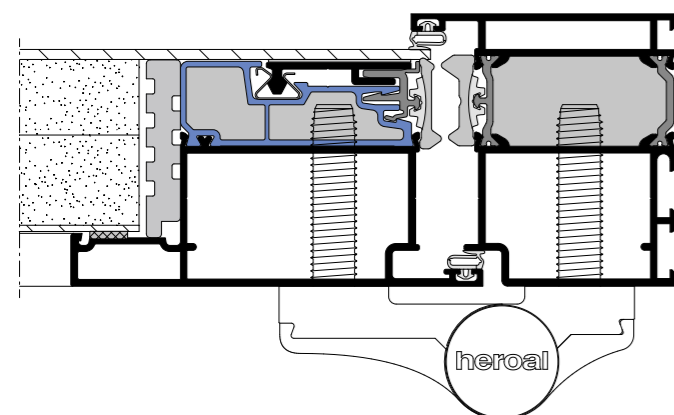

Technologie des traverses d'isolation

La géométrie de traverse d'isolation permet d'éviter les retards, sans étapes de fabrication supplémentaires. Les travaux habituels sur l'assemblage du profil et le ressort d'insertion ne sont donc plus nécessaires, ce qui rend l'installation plus simple, plus rapide et plus sûre. La traverse d'isolation sert de demi-coque extérieure et de joint pour la baguette de retenue réversible pour la fixation de panneau.

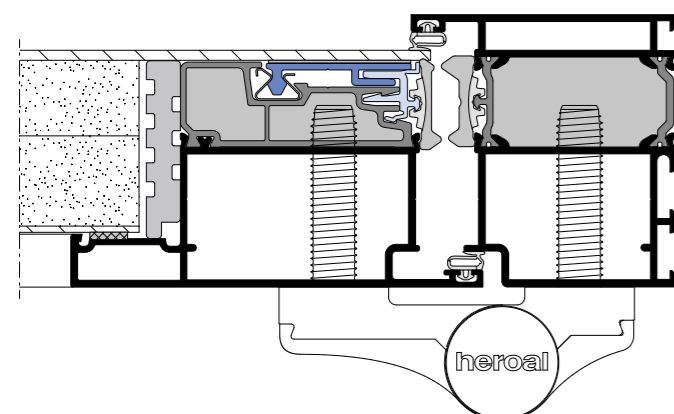

Fixation de panneau réversible

Comparée au collage de panneaux sur toute la surface avec des adhésifs 2K, la fixation de panneau réversible est non seulement la solution la plus efficace et la plus sécurisée lors du montage du panneau, mais elle est aussi encore plus rapide et plus simple : aucun usinage du profilé n'est nécessaire pour la fixation. Au lieu des tiges de sûreté mécaniques bien connues, un profilé à clipser périphérique relie le panneau au profilé d'ouvrant. Il n'est plus non plus nécessaire d'insérer le cordon d'étanchéité.

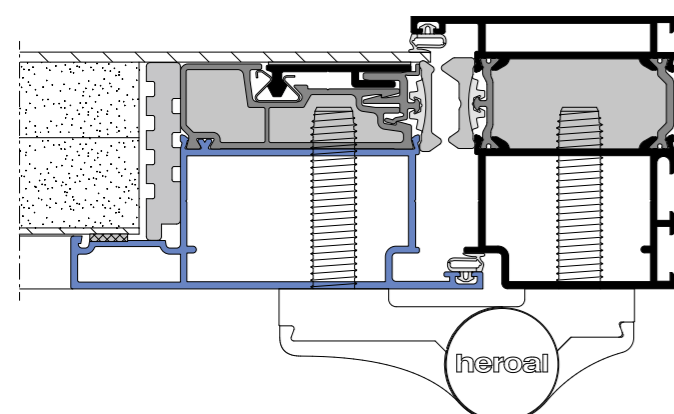

Nouveau profilé PF « Panel Fixed »

Étant donné que le profilé d'ouvrant de porte est sans parclose, la fabrication est particulièrement rapide et facile : le profilé d'ouvrant avec butée intérieure fixe (PF = « Panel Fixed ») est conçu pour une épaisseur de panneau standard de 48 mm. Aucun usinage supplémentaire n'est nécessaire sur le panneau. Pour l'intérieur, un ouvrant intégré ou en saillie peut être utilisé. Avec le profilé d'ouvrant en saillie, le joint d'ombre n'est plus nécessaire à l'intérieur comme à l'extérieur.

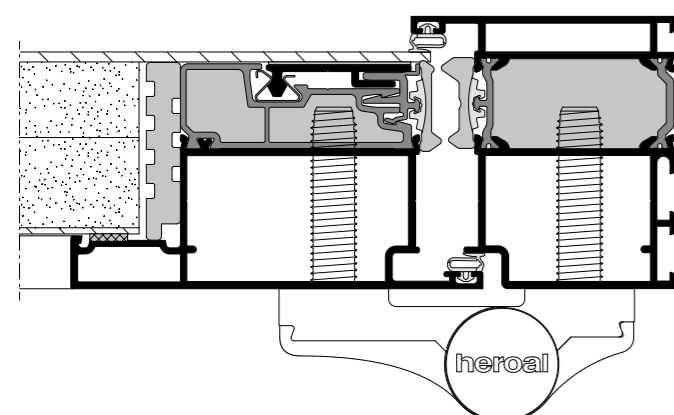

Profilé d'ouvrant situé derrière la butée

L'absence de joint d'ombre extérieur et le profil d'ouvrant situé derrière la butée permettent d'éviter les tolérances de mise en œuvre. En option, des exécutions intégrées à l'intérieur ou déportées (ouvrant en saillie) sont disponibles.

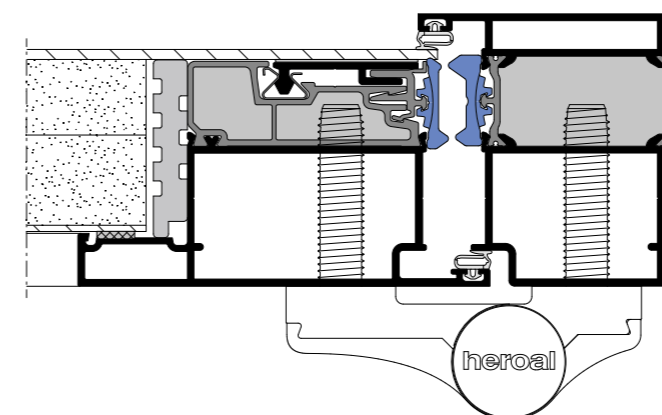

Joint et isolation

Les pièces d'angle moulé vulcanisées relient le joint d'extrémité de porte avec l'isolation de feuillure de ferrure, de sorte que l'utilisation de cales d'étanchéité classiques n'est plus nécessaire. Cela évite des étapes de travail complexes et l'utilisation de matériaux est réduite. L'isolation de feuillure est en élastomère thermoplastique (TPE) et permet une extrémité optimale pour la plaque à motif du panneau de porte.

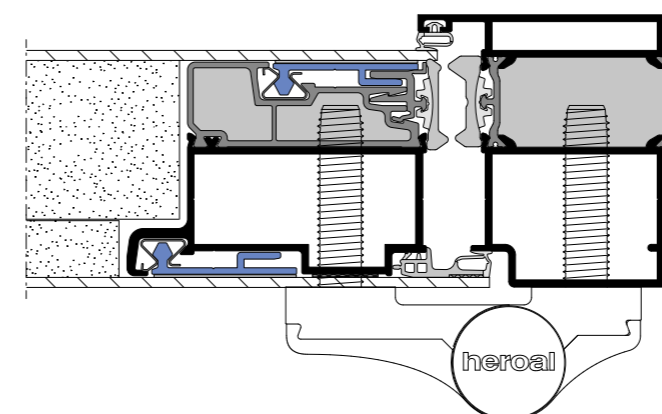

Fixation de panneau réversible bilatérale

heroal D 72 PF EM bs offre la fabrication la plus efficace et la plus simple d'une porte d'entrée avec un panneau recouvrant bilatéral. Grâce à la technique de fixation de panneau optimisée et efficace d'heroal, le panneau est pour la première fois à clipser de manière bilatérale. La fixation ne nécessite aucun traitement préalable du profilé. L'utilisation identique des outils et des accessoires permet d'économiser les coûts de stockage. L'exécution peut être intégrée à l'intérieur ou en saillie. Ainsi, une fabrication efficace et simple rencontre une conception haut de gamme.

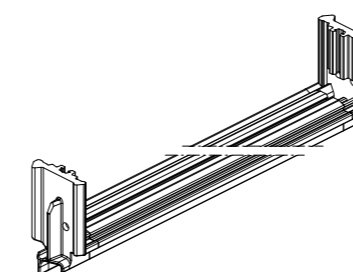

Nouveau joint de fermeture de porte avec pièce d'angle moulé vulcanisé pour ouvrant intégré

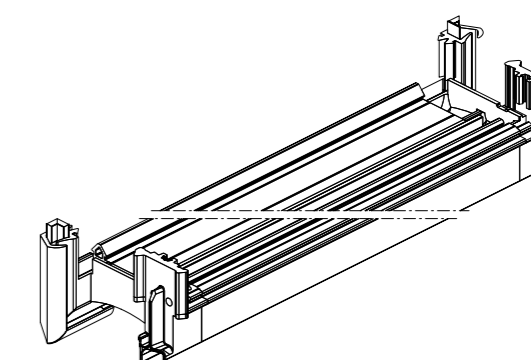

Nouveau joint de fermeture de porte avec pièce d'angle moulé vulcanisé pour ouvrant en saillie



La variante de porte d'entrée heroal D 72 PF EM a été récompensée par le prix de l'innovation 2023 pour son temps de fabrication optimisé et le montage plus rapide et plus simple du panneau par clipsage, qui ne nécessite pas de collage du panneau sandwich.



Scanner et regarder la vidéo de montage.

Solutions de seuil

Pour toutes les exigences et tous les domaines d'utilisation

En accord avec la fabrication simple et efficace des profilés d'ouvrant de porte heroal D 72 PF EM, en plus de la solution de seuil classique à vissage intermédiaire, la nouvelle solution de seuil continue en 2 parties peut être utilisée pour l'extrémité de la porte. Celle-ci associe les atouts de la structure de seuil

continue sous le dormant et les avantages du joint d'extrémité de porte en saillie de la solution à vissage intermédiaire. En outre, les profils sont simplement clipsés. De cette manière, les temps de mise en œuvre peuvent être encore optimisés.

heroal D 72 PF EM es

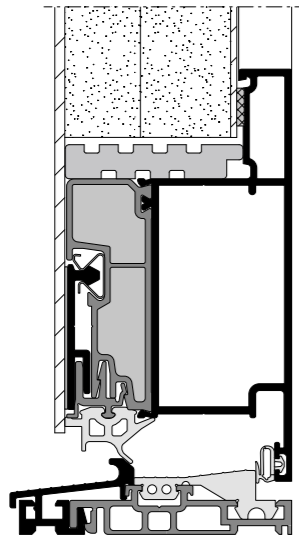

Seuil continu en 2 parties avec ouvrant intégré

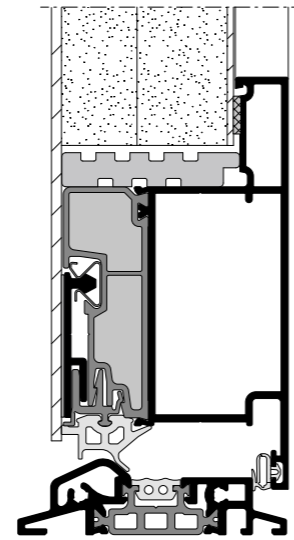

Seuil vissé intermédiaire avec ouvrant intégré

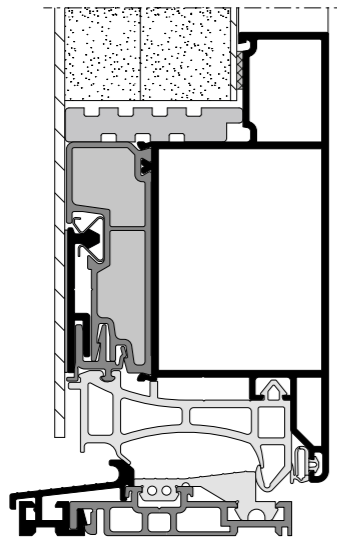

Seuil continu en 2 parties avec ouvrant en saillie

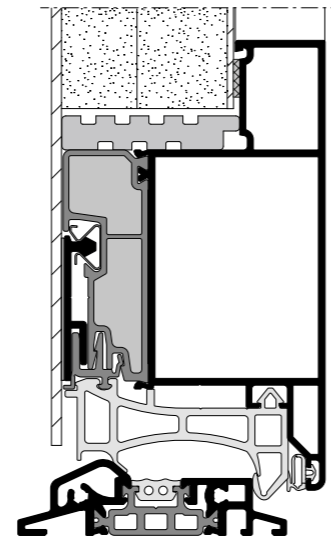

Seuil vissé intermédiaire avec ouvrant en saillie

heroal D 72 PF EM bs

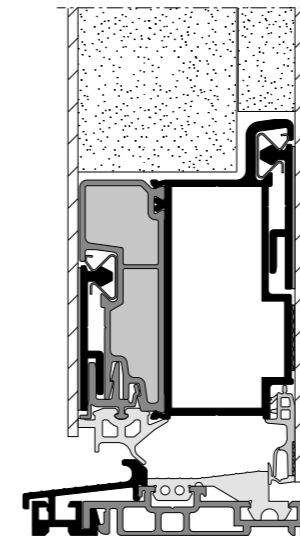

Seuil continu en 2 parties avec ouvrant intégré

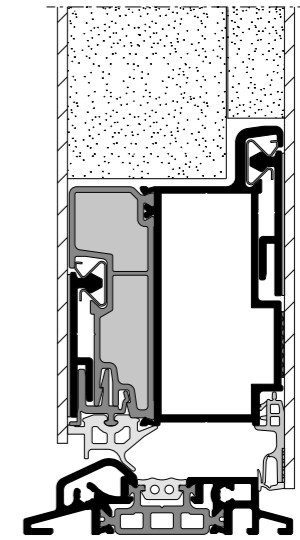

Seuil vissé intermédiaire avec ouvrant intégré

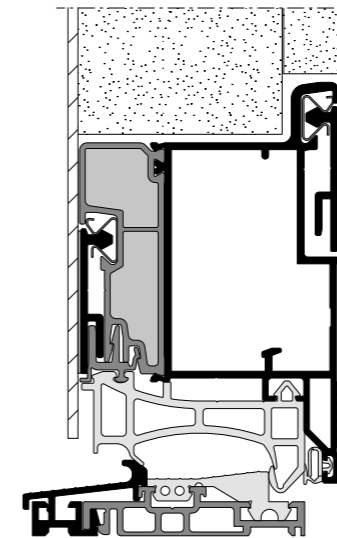

Seuil continu en 2 parties avec ouvrant en saillie

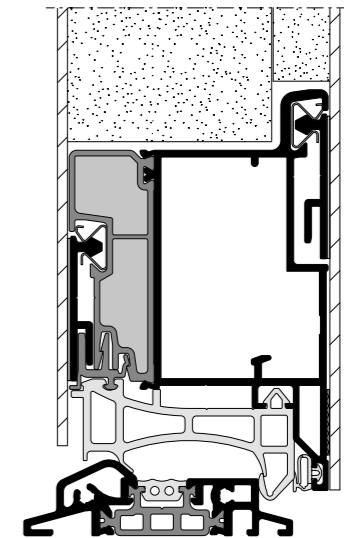

Seuil vissé intermédiaire avec ouvrant en saillie

Formes et types d'ouverture

Éléments à un vantail avec partie latérale et lucarne

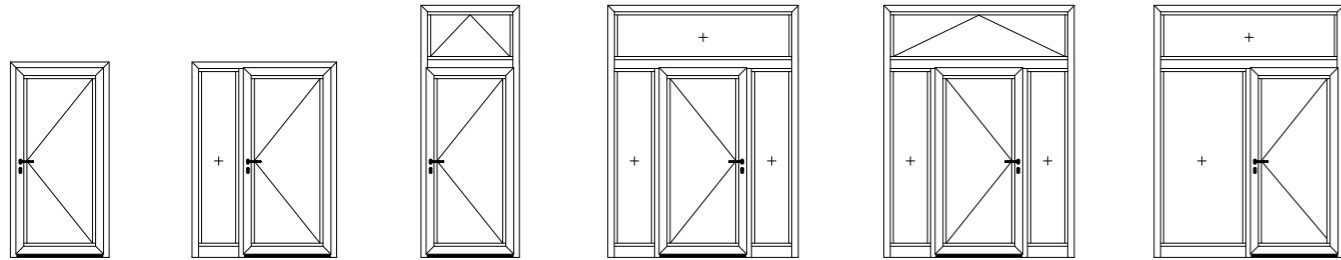

Technologies heroal

Pour une production optimisée et un gain de temps



Technologie de pièce d'angle heroal

L'injection de joint d'étanchéité innovante de heroal garantit une isolation optimale de l'onglet de l'élément avec un enrobage complet de revêtement d'étanchéité sur les quatre côtés des raccords d'angle pour une sécurité accrue du système. La technologie des raccords d'angle heroal garantit une fabrication de portes économique et donc un gain de temps grâce à l'optimisation des processus de fabrication lors du montage des pièces d'angle. Une répartition de la masse d'étanchéité optimale et guidée et les géométries de pièce d'angle innovantes permettent de réaliser des économies de matériau considérables. Les équerres d'écartement heroal aident à l'alignement des profilés en aluminium coupés en onglet, de sorte que la porte peut être traitée immédiatement lors de la fabrication sans alignement supplémentaire.



Technologie des raccords en T heroal

La technologie des raccords en T heroal permet d'optimiser la fabrication des portes et donc de gagner du temps. L'injection de joint d'étanchéité innovante de heroal a été développée pour une isolation optimale des raccords/assemblages en T. L'utilisation de caoutchouc cellulaire à cellules fermées pour l'étanchéification idéale de l'espace de la feuillure garantit une grande sécurité du système. L'injection de joint d'étanchéité innovant heroal garantit une isolation optimale des raccords/assemblages en T avec une faible utilisation des matériaux.



Technologie de ferrure heroal

La technologie de ferrure heroal DF garantit une flexibilité maximale et suit l'approche d'une conception universelle qui peut être adaptée individuellement à tout moment aux besoins des utilisateurs et se distingue en outre par une manipulation intuitive et une utilisation facile. Les ferrures de porte heroal sont compatibles avec les techniques les plus récentes comme Keyless Entry et Bluetooth, qui augmentent encore le confort d'utilisation. Dans le domaine de la technologie des ferrures à paumelles esthétiques et de grande qualité, il existe, outre les variantes à rouleaux et à paumelles en saillie, une option de solution invisible.

Vue d'ensemble des valeurs U_D

heroal D 72 PF EM profilés expansés / avec inserts isolants Porte 1 ouvrant 1,23 x 2,18 m	Réf- erence	B (mm)	$U_D =$	Valeur U_g/U_p [W/m²k]							
				EnEV 2016/GEG 2020 > 19° UD ≤ 1,3 W/m²k							
				1,1	1,0	0,9	0,8	0,7	0,6	0,5	0,4
Ouvrant heroal D 72 PF EM es fb 48 mm	21662	160 121 o. i.	$U_D =$	1,4	1,3	1,2	1,2	1,1	1,0	0,97	0,91
Ouvrant heroal D 72 PF EM es fv 48 mm	21642	160 131 o. i.	$U_D =$	1,4	1,3	1,2	1,2	1,1	1,0	0,97	0,90
Ouvrant heroal D 72 PF EM bs fb 62,5-74,5 mm	21664	149 110 o. i.	$U_D =$	1,4	1,3	1,2	1,2	1,1	1,0	0,96	0,90
Ouvrant heroal D 72 PF EM bs fv 62,5-74,5 mm	21644	149 120 o. i.	$U_D =$	1,4	1,3	1,2	1,2	1,1	1,0	0,96	0,89
Ouvrant heroal D 72 PF EM es fv 60 mm	21668	160 121 o. i.	$U_D =$	1,4	1,3	1,2	1,2	1,1	1,0	0,98	0,92
Ouvrant heroal D 72 PF EM es fb 60 mm	21646	160 131 o. i.	$U_D =$	1,4	1,3	1,2	1,2	1,1	1,0	0,97	0,91

Exigences à partir de 2023 : GEG 2023 pour les bâtiments d'habitation >19° :	$U_D \leq 1,3 \text{ W/m}^2\text{K}$
Exigences à partir de 2023 : GEG 2023 pour les bâtiments non résidentiels >19° :	$U_D \leq 1,2 \text{ W/m}^2\text{K}$
Exigences à partir de 2025 : KfW 40 + KfW 40 Plus :	$U_D \leq 1,0 \text{ W/m}^2\text{K}$

Les services complets d'heroal

Un soutien tout au long de la chaîne de processus

Un soutien complet. Une satisfaction totale.

Le succès, c'est quand tous les engrenages s'enclenchent parfaitement et qu'une association parfaite est assurée. Par conséquent, nous avons élaboré nos offres de services de façon à vous accompagner de façon optimale dans tous les aspects de votre

travail. Du marketing à l'application, en passant par la planification et la production, notre service complet vous accompagne tout au long de la chaîne de processus.

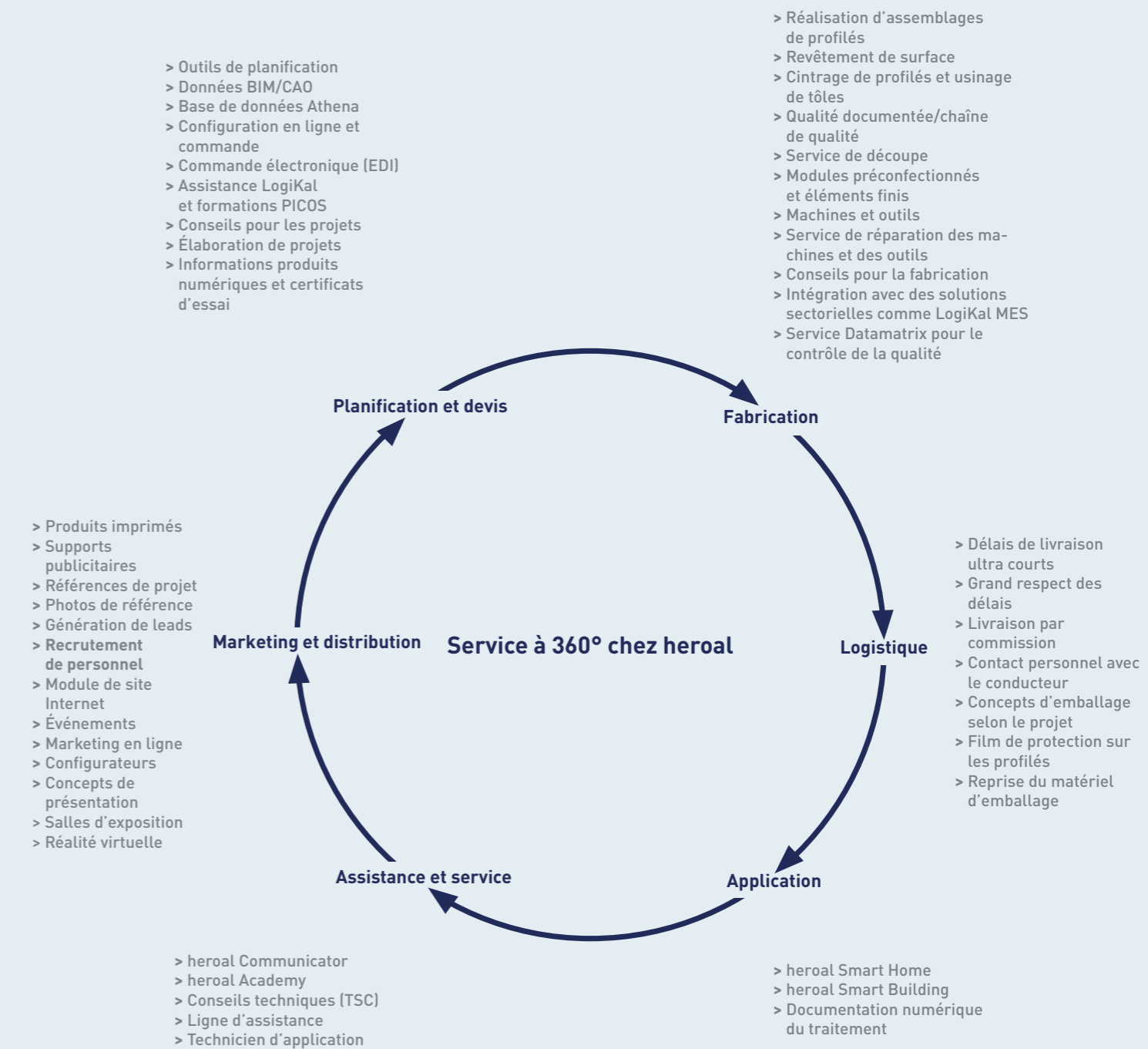

heroal



simply better *spaces for life*

En tant que fabricant de solutions système en aluminium pour volets roulants, protections solaires, portes de garage, fenêtres, portes, portes coulissantes, façades et toitures, heroal compte parmi les leaders du marché international et participe dans le monde entier à la construction de bâtiments de grande qualité dans le domaine de l'habitat et des bâtiments commerciaux. Les produits heroal sont développés et fabriqués en Allemagne et se distinguent par leur qualité supérieure et les meilleures caractéristiques de performance. Ainsi, les solutions système innovantes contribuent à plus de durabilité, de sécurité, de confort et de liberté architecturale pour les projets de construction d'aujourd'hui et de demain et convainquent par une planification et une mise en œuvre simples et efficaces par les partenaires spécialisés heroal.

Volets roulants | Protection solaire | Portes de garage

Fenêtres | Portes | Portes coulissantes | Façades | Toitures

heroal France sàrl

Österwieher Str. 80 | 33415 Verl (Allemagne) | Tél. +49 5246 507-0 | Fax +49 5246 507-222 | www.heroal.fr